

物 件 調 査 書

物件番号 15

| | | | | | | | |
|------------------|--|-----------------------------------|-----------------------|--------|-----------|------------------|---|
| 所在地 | | 北海道千歳市本町5丁目878番54 | | | | | |
| 住居表示 | | 同 所 | | | | | |
| 現況地目 及び面積等 | | 宅地 | 259.84 m ² | | | 工作物 | — |
| | | | | | | 立木竹 | — |
| 登記簿 | 地番 | 878番54 | | | | | |
| | 地目 | 宅地 | | | | | |
| | 数量 | 259.84m ² | | | | | |
| 記載事項 | 地番 | | | | | | |
| | 地目 | | | | | | |
| | 数量 | | | | | | |
| 接面道路 の状況 | | 北側 舗装市道 幅員約 8.0 m (法第42条第1項第1号道路) | | | | | |
| 法令に基づく制限 | 都市計画法 建築基準法 | 市街化区域 | | | | | |
| | | 用途地域 | 第一種住居地域 | | | | |
| | | 地域・地区 | | | | | |
| | | 建ぺい率 | 60% | | | | |
| | | 容積率 | 200% | | | | |
| | | 高度制限 | 指定なし | | | | |
| | 防火指定 | 指定なし | | | | | |
| その他 | ・航空法 ・景観法 | | | | | | |
| 私道の負担等 に関する事項 | | 私道負担 | 無 | 負担の内容 | | | |
| | | 道路後退 | 無 | 負担の内容 | | | |
| 供給処理 施設の概要 | 供給処理施設 | 配管等の状況 | | 施設整備状況 | | 施設整備の 特別負担の有無 | |
| | 電気 | 接面道路配線 | 有 | — | | — | |
| | 公営水道 | 接面道路配管 | 有 | | | | |
| | 公共下水道 | 接面道路配管 | 有 | | | | |
| 都市ガス | 接面道路配管 | 有 | | | | | |
| 交通機関 | バス | 中央バス 『本町2丁目』 停留所まで徒歩6分 | | | | | |
| 公共施設 | 千歳市役所 | | 千歳市立千歳小学校 | | 千歳市立千歳中学校 | | |
| 参考事項 | <ul style="list-style-type: none"> ・当該物件は、航空法第49条（物件の制限等）の規定により、建築物の高さについて制限を受けます。詳細については、航空自衛隊第2航空団基地対策室に照会願います。 ・当該物件の南側及び東側の隣接地から樹木の枝が越境しています。 ・当該物件の南東側境界点付近で隣接地から建物の屋根の一部が越境しています。 | | | | | | |

※ 物件調査は、入札参加者が物件の概要を把握するための参考資料ですので、必ず入札参加者ご自身において、現地及び諸規制についての調査確認を行ってください。

所在地

千歳市本町5丁目878番54

物件番号

15

案内図

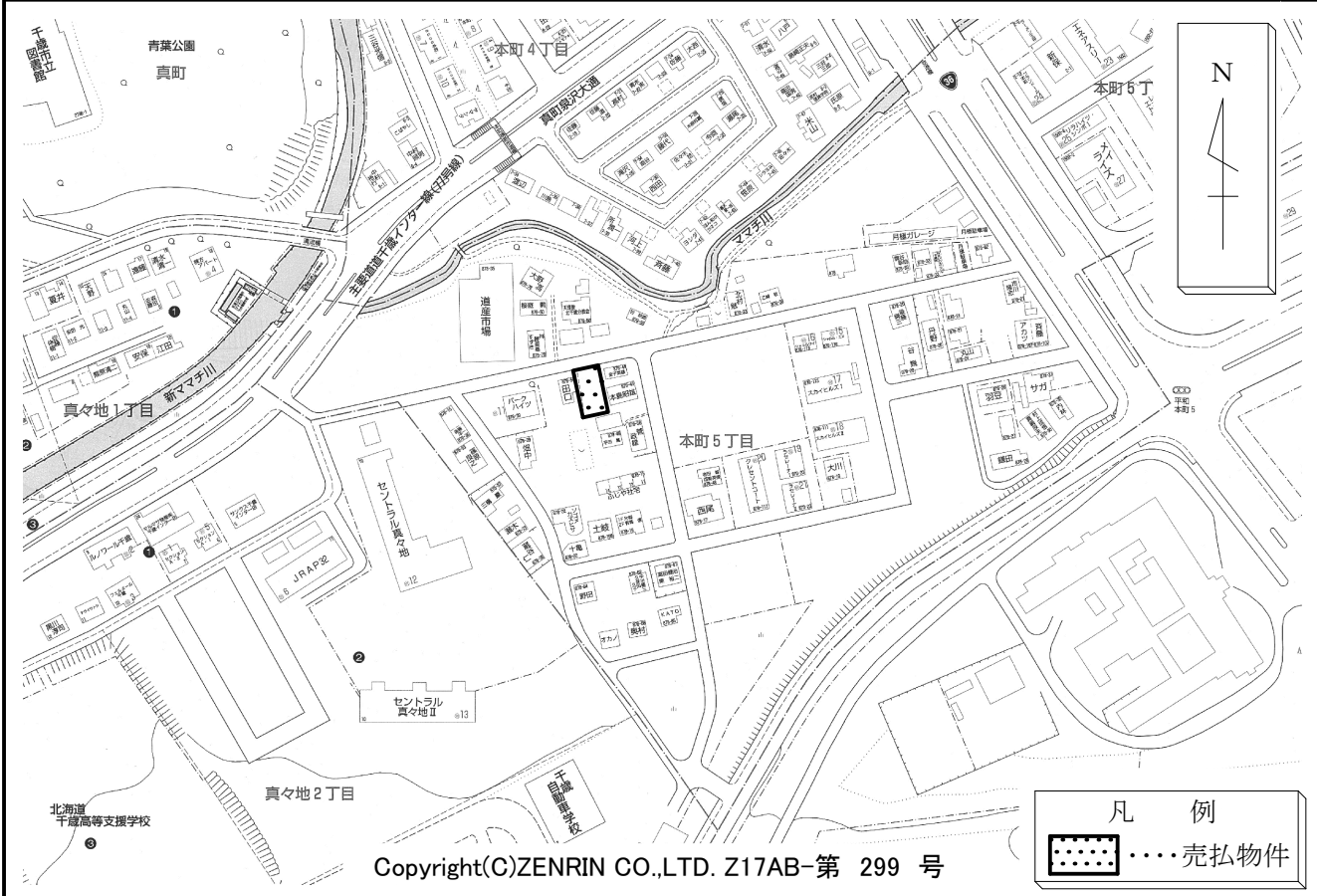

概要図

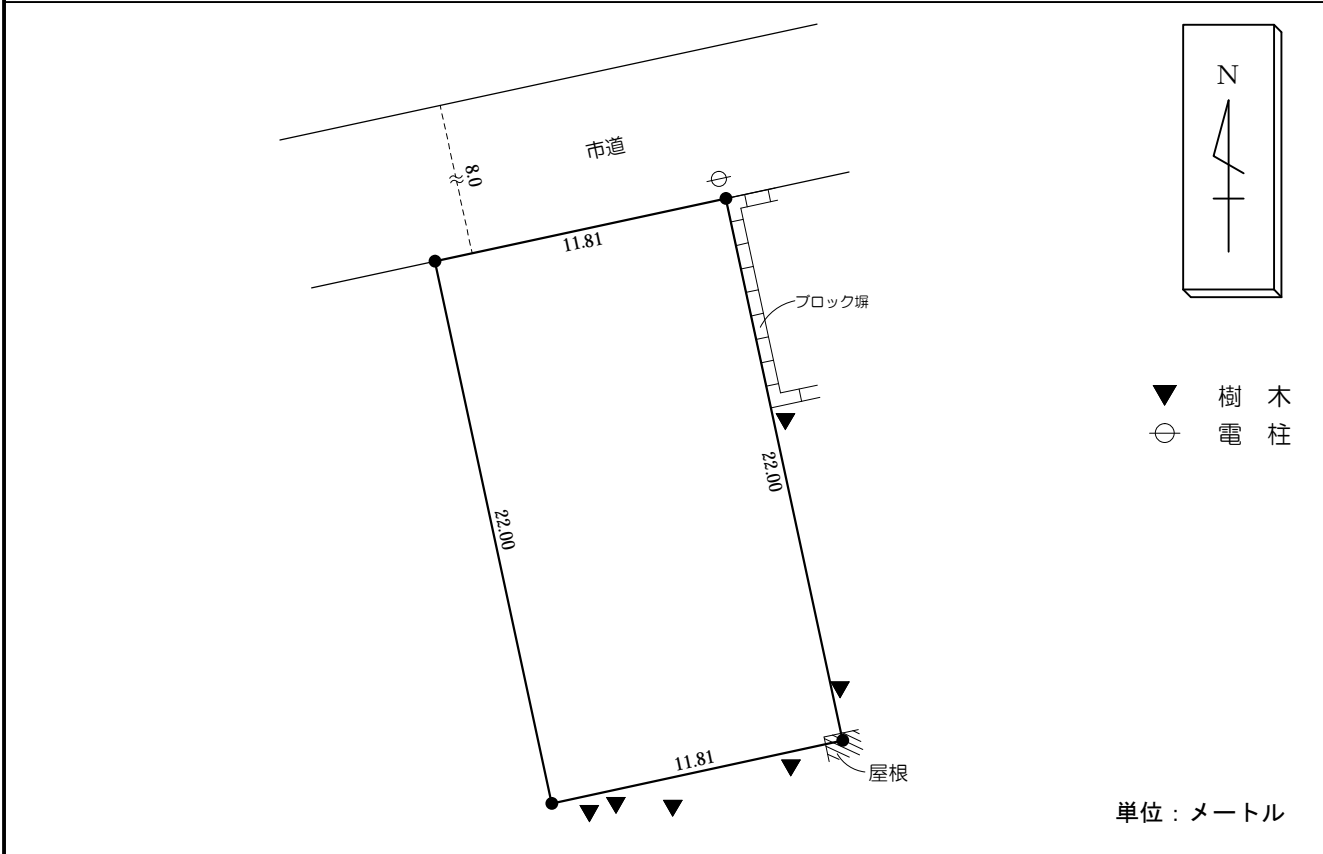

※物件は現状有姿の引渡しとなりますので、必ず現地の確認を行ってください。

| | |
|------|----------------|
| 物件番号 | 015 |
| 所在地 | 千歳市本町5丁目878番54 |

